

項番 ITEM NO.	名称 PART NAME	材質 MATERIAL	個数 QTY	重量 WEIGHT	記事 NOTE
----------------	-----------------	----------------	-----------	--------------	------------

(単位: mm)

管呼び径	御承認願い品	品番	a	b	c	d
300		V-300 1号	322	405	41.5	455
		V-300 2号	322	405	41.5	605
		V-300 3号	322	405	41.5	755
350		V-350 1号	374	466	46	455
		V-350 2号	374	466	46	605
		V-350 3号	374	466	46	755
400		V-400 1号	424	523	49.5	455
		V-400 2号	424	523	49.5	605
		V-400 3号	424	523	49.5	755
450		V-450 1号	474	570	48	455
		V-450 2号	474	570	48	605
		V-450 3号	474	570	48	755

平面図

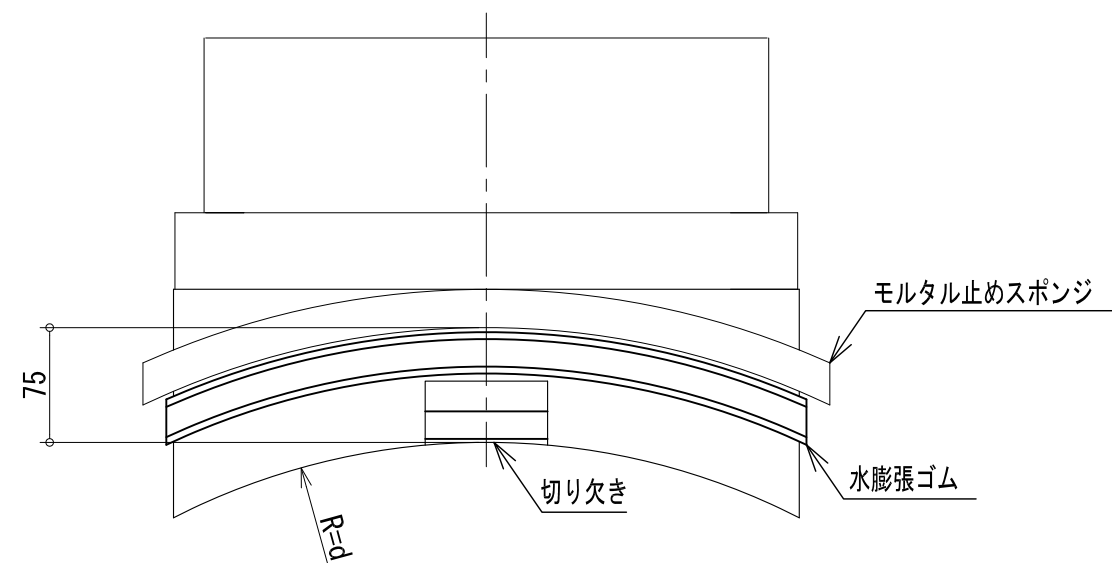

正面図

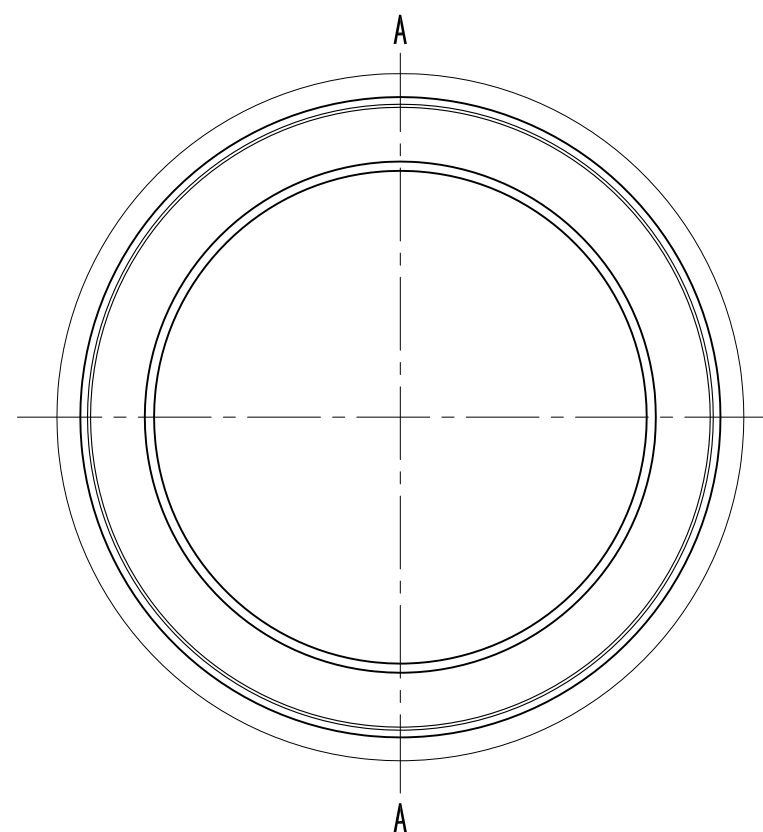

A-A断面図

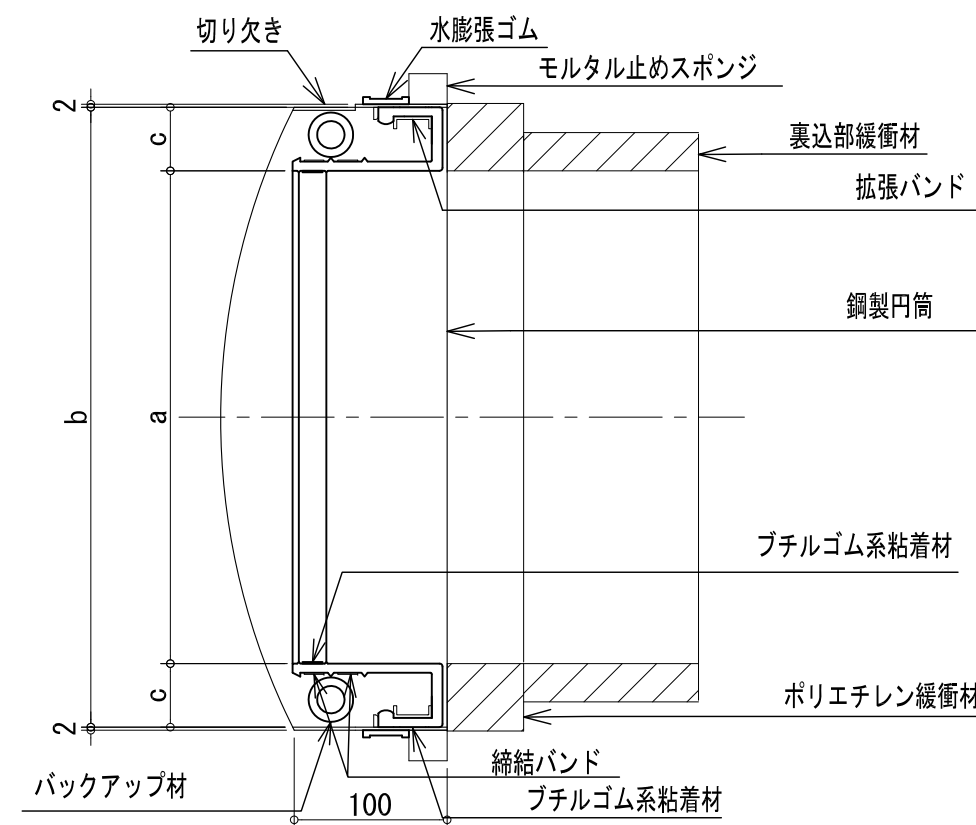

製作日 WORKING DAY	2013. 12. 20

早川ゴム株式会社
HAYAKAWA RUBBER. CO., LTD.

設計 DESIGNED	製図 DRAWING	検図 CHECKED	名称 NAME
			サンタックキャップU-FD (T) 型 TYPE2 塩ビ管用
DATE		SCALE	図番 DRAWING NO.
		1/5	
3RD ANGLE PROJECTION			